

CINCICEN

B2F 双法兰限位补偿接头

安装手册

江苏新启程工业流体设备有限公司

一、主要用途

B2F 双法兰限位伸缩接头是由松套伸缩接头和限位短管等构件组成。它能防止管道因超量位移导致补偿接头的泄漏或损坏，主要用于在允许位移范围内吸收轴向位移和承受压力推力的管道松套连接,适用于两边法兰连接的管道系统。安装时调整产品两端与管道或法兰的安装长度，对角依次均匀拧紧压盖螺栓，再调整好限位螺母，这样就能让管道在伸缩量范围内可以自由伸缩，锁定伸缩量，确保管道的安全运行，主要用于流体输送管路补偿使用。

二、产品特点

- 1、设计合理、结构独特。
- 2、橡胶密封零泄漏。
- 3、涉水内件安全涂装或不锈钢材料，符合饮用水要求。
- 4、密封材料耐老化、耐腐蚀，使用寿命长。
- 5、结构简单，维护方便，零部件通用互换性好，使用成本低。
- 6、一定范围内可根据要求定制，满足使用需求。

三、结构及主要零部件材料，详见技术参数

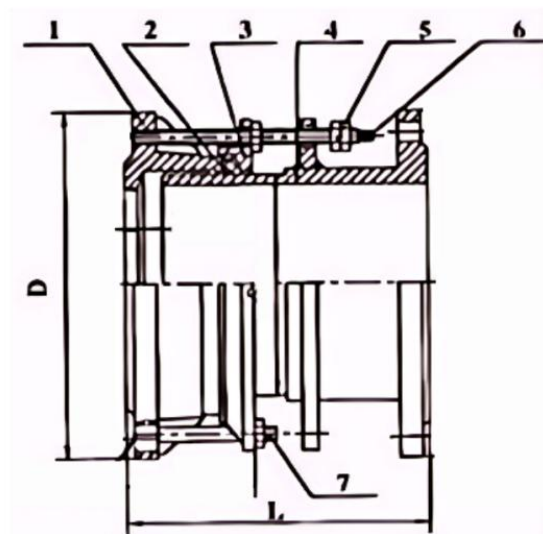
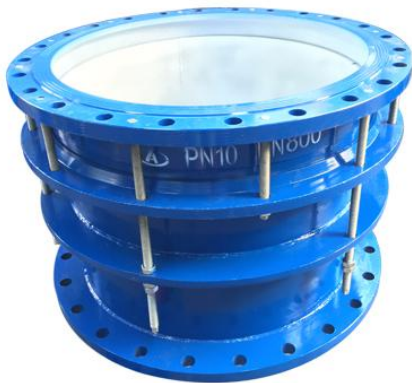

序号	名称	常规材质	可选材质
1	本体	碳钢	球墨铸铁、不锈钢
2	压盖	碳钢	不锈钢
3	密封圈	橡胶	NBR、EPDM
4	限位短管	碳钢	
5	螺母	碳钢	不锈钢
6	接头螺柱	碳钢	不锈钢
7	压盖螺柱	碳钢	不锈钢

注：详细装配配件选择由厂家图纸确认

公称通径 DN	管子外径	L	伸缩量	D
65	76	340	50	185
80	89			200
100	108			220
	114			
125	133	340	50	250
	140			
150	159			285
	168			
200	219			340
250	273	395		
300	325	350	65	445
350	377			505
400	426			565
450	480			615
500	530			670
600	630			780
700	720			895
800	820	590	130	1015
900	920			1115
1000	1020			1230
1200	1220			1455
1400	1420			1675

注：详细外形尺寸由厂家图纸确认

四、卸货储存

- 1、到货应使用起重设备进行卸车，尽量保持原有外包装。
- 2、单独包装的大口径接头使用吊装位置搬运或吊装整个阀体重心位置，应避免直接吊装法兰孔或螺柱。
- 3、搬运吊装时，人员保持安全距离，不可在起吊货物下方。
- 4、因阀门部分配件为橡胶材质，应采取室内存放，避免长时间暴露在高温、严寒等恶劣环境中。
- 5、注意表面防腐层的保护，避免因磕碰造成本体裸露锈蚀。

五、阀门安装

- 1、安装前应确认阀门无影响使用的严重磕碰及变形损坏，确认阀门规格尺寸、公称压力是否与管道一致，避免超压使用引起安全风险。
- 2、确认安装空间或预留安装长度符合使用的接头产品的伸缩量。
- 3、不可连接好法兰再进行焊接，避免高温焊渣损坏密封橡胶。
- 4、管道、法兰焊接完成后不可直接安装阀门，应等温度降低后进行安装。
- 5、接头安装应遵循箭头与流体方向保持一致的原则（内管为入口）。
- 6、法兰连接应使用强度等级符合要求的螺栓，并对角旋紧，受力均匀。
- 7、管道系统安装完成后，应进行管道吹扫。
- 8、应注意使用的法兰类型，选用适合的法兰进行焊接安装。

六、使用检查

- 1、投入使用前进行阀门表面及配管检查，对于安装过程中出现的磕碰等情况进行除锈、防腐、修补、修复、更换。
- 2、投用后定期巡检，重点检查阀门中法兰压盖、管道端法兰处密封情况。
- 3、如出现外漏渗水，应进行问题分析排查处理，避免潜在风险。

七、故障排除

故障	原因	排除方法
中法兰压盖外漏	橡胶受力小	对角均匀旋紧压盖螺母
	密封损伤	检测、维修、更换配件
	管道径向变形超标	消除过大变形，提供橡胶均匀挤压
伸缩量不足	空间预留过大过小	现场处理或更换相符接头
主阀法兰漏	法兰垫片问题	紧固螺栓或更换密封圈

声明：以上资料仅供参考使用，不作其他用途。