

CINCICEN

D（3）71X 对夹蝶阀

安装手册

江苏新启程工业流体设备有限公司

一、主要用途

对夹蝶阀的蝶板安装于管道的直径方向，有开度指示功能。在蝶阀阀体流道内，蝶板绕着轴线旋转，旋转角度为 $0\sim 90^\circ$ 之间，旋转到 90° 时，阀门则处于全开状态。对夹蝶阀结构简单、体积小、重量轻。选用蜗轮蝶阀时，减速机构可有效驱动较大口径蝶阀，蜗轮带有机机械限位机构，具有良好的流体控制特性，广泛应用于中性流体介质管道。

二、产品特点

- 1、设计合理、结构独特、启闭迅速。
- 2、操作力矩小、方便省力灵巧。
- 3、密封件可以更换，密封性能可靠，达到双向密封零泄漏。
- 4、结构简单，通用互换性好，使用成本低。
- 5、通用标准顶法兰连接，更换替代方便。
- 6、通杆花齿连接，强度高、间隙小、操作稳定性高。
- 7、阀体多阶结构+靠背加强筋，安装后使橡胶阀座牢固稳定，不受启闭动影响。

三、结构及主要零部件材料，详见技术参数



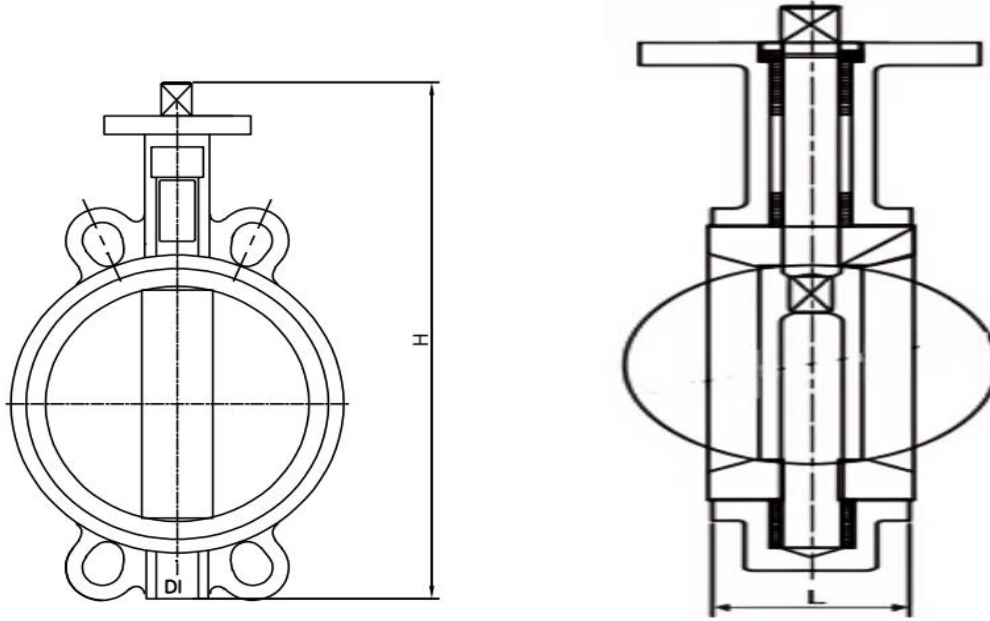

序号	名称	常规材质	可选材质
1	阀体	球墨铸铁	碳钢、不锈钢
2	阀板	球墨铸铁	不锈钢、青铜
3	阀杆	不锈钢	20cr13、304、316
4	“O”型橡胶圈	橡胶	NBR、EPDM
5	阀体密封圈	橡胶	NBR、EPDM、四氟
6	螺栓标准件	碳钢	不锈钢
7	垫圈	黄铜	四氟
8	手轮、手柄	球墨铸铁	
9	蜗轮箱	球墨铸铁	

注：详细装配配件选择由厂家图纸确认

规格	DN 50	DN 65	DN 80	DN1 00	DN1 25	DN1 50	DN2 00	DN2 50	DN3 00	DN3 50	DN4 00	DN4 50	DN5 00	DN6 00
L	42	45	47	52	54	56	60	66	77	77	87	105	132	152
H	125	136	142	163	176	197	230	261	294	335	400	420	480	560

注：详细外形尺寸由厂家图纸确认

四、卸货储存

- 1、到货应使用起重设备进行卸车，尽量保持原有外包装。
- 2、单独包装的大口径阀门使用吊装位置搬运或吊装整个阀体重心位置，应避免直接吊装手轮或绳索穿过阀体起吊。
- 3、吊装时，人员保持安全距离，不可在起吊货物下方。
- 4、因阀门部分配件为橡胶材质，应采取室内存放，避免长时间暴露在高温、严寒等恶劣环境中，电动阀门还应注重防水防潮。
- 5、阀门出厂一般处于基本关闭位置，安装前请勿打开，避免混如杂物造成损坏，影响密封性能。
- 6、出厂设定限位，不可盲目调整限位机构，以免造成密封泄漏。
- 7、对夹蝶阀橡胶突出于金属阀体，易受外界损伤，卸运储存时应避免与其他设备混放。

五、阀门安装

- 1、安装前应确认阀门无影响使用的严重磕碰及变形损坏，阀门规格尺寸、公称压力是否与管道一致，避免超压使用引起安全风险，。
- 2、不可连接好法兰再进行焊接，避免高温焊渣损坏密封橡胶。
- 3、管道、法兰焊接完成后不可直接安装阀门，应等温度降低后进行安装。
- 4、对夹蝶阀法兰橡胶密封面凸出部分可用于管道法兰连接，不需要加装法兰垫片，如确实需要加装，应使用橡胶材质，不可使用石墨缠绕垫片。
- 5、应注意阀门安装位置，便于操作并留有操作空间，
- 6、阀门安装应遵循与阀体箭头指示的流体方向保持一致的原则。
- 7、安装时应清理管道杂物，避免卡阻造成阀门损坏及启闭异常。
- 8、阀门井下安装时，应避免落土或建筑垃圾覆盖掩埋。
- 9、法兰连接应使用强度等级符合要求的螺栓，并对角旋紧，受力均匀。
- 10、管道系统安装完成后，应全开阀门进行管道吹扫，不可忽略此步骤，卡阻造成的损坏可能无法计入质保范畴。
- 11、应注意使用的法兰类型，选用更适合的法兰进行焊接安装。

六、使用检查

1、投入使用前进行阀门表面检查，对于安装过程中出现的磕碰等进行除锈并防腐修补。

2、投用后定期巡检，重点检查阀门中法兰、管道端法兰连接处密封情况。

3、应定期进行阀门开关检查，开关方向：顺时针关闭，逆时针打开。重点关注启闭扭矩的变化情况并进行记录建档。DN150 口径以内的手柄蝶阀，一人即可关住，带有蜗轮操作机构的蝶阀，本身都带有减速机构，可以实现扭力放大，不可使用辅助工具进行超力矩操作，以免引起蜗轮操作机构的损坏。

4、如条件允许应定期进行关闭检查，重点关注阀门的关闭密封效果，漏水严重影响安全的应尽快更换。

七、故障排除

故障	原因	排除方法
关闭漏水	杂物卡阻	打开闸阀，大流量冲洗。
	阀座密封损伤	返厂维修、更换阀门。
阀杆处漏水	O 型圈、柔性石墨填料 磨损、老化	更换 O 型圈、压紧填料压盖或更换填料。
开关无反应	蜗轮箱驱动故障	维修、更换蜗轮箱操作机构
	阀杆阀板连接异常	维修、更换阀杆或阀板

声明：以上资料仅供参考使用，不作其他用途。