

**CINCICEN**

**Q41F /W/Y 不锈钢三片式球阀**

**安装手册**

江苏新启程工业流体设备有限公司

## 一、主要用途

不锈钢三片式球阀主要由阀体、球体、阀杆、密封圈及驱动装置等组成。球体行程为  $0^{\circ}$  --  $90^{\circ}$  即可完成阀门的开启与关闭，球体通道为阀门公称通径，可使介质无流阻的通过阀门。球阀主要用于截断或接通管路中的介质，可水平安装，亦可垂直安装。广泛应用于民建、化工、电力、冶金、轻纺、能源系统等流体管线上作为检修和截流装置使用。

## 二、产品特点

- 1、选用聚四氟乙烯或不锈钢材质等密封，耐磨耐高温，胜任复杂工况。
- 2、全通径设计，低流阻，无限趋近于零。
- 3、设计合理，扭矩较小，可适用于较大口径。
- 4、球体多种处理工艺，耐腐耐磨。
- 5、标准顶法兰，可选多种驱动方式，满足多种需求。

## 三、结构及主要零部件材料，详见技术参数

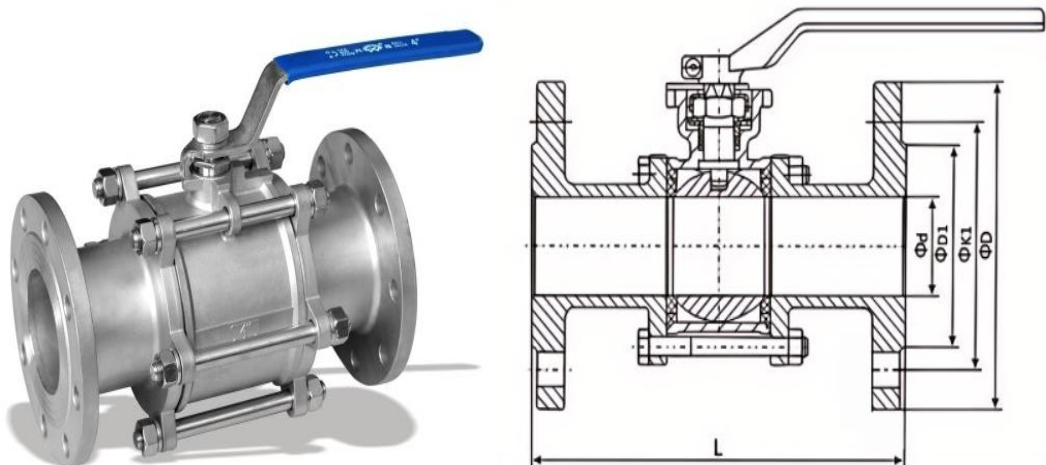

序号	名称	常规材质	可选材质
1	阀体	不锈钢	304、316、2205、2507
2	阀盖	不锈钢	304、316、2205、2507
3	球体	不锈钢	304、316、2205、2507
4	阀盖密封垫	四氟	橡胶/石墨
5	阀杆	不锈钢	304、316、2205、2507
6	填料	四氟/石墨	JB/T1712-2008
7	填料压盖	不锈钢	304、316、2205、2507
8	填料压圈	不锈钢	304、316、2205、2507
8	阀杆密封	四氟	橡胶/石墨
9	阀座	不锈钢	304、316、2205、2507
10	阀座密封圈	不锈钢	304、硬质合金、双相
11	挡圈	不锈钢	
12	止推环	PTFE/ 铜	
13	驱动装置	球墨铸铁/WCB	

注：详细装配配件选择由厂家图纸确认

DN	L	H	D	K1
15	130	75	95	65
20	150	80	105	75
25	160	85	115	85
32	180	100	140	100
40	200	110	150	110
50	230	120	165	125
65	250	130	185	145
65	290	130	185	145
80	280	140	200	160
80	310	140	200	160
100	320	160	220	180
100	350	160	220	180
125	400	215	250	210
150	480	233	285	240

注：详细外形尺寸由厂家图纸确认

## 四、卸货储存

- 1、到货应使用起重设备进行卸车，尽量保持原有外包装。
- 2、单独包装的大口径阀门使用吊装位置搬运或吊装整个阀体重心位置，应避免直接吊装手轮或绳索穿过阀体起吊。
- 3、吊装时，人员保持安全距离，不可在起吊货物下方。
- 4、应采取室内存放，避免长时间暴露在高温、严寒等恶劣环境中，电动阀门还应注重防水防潮。
- 5、阀门出厂一般处于关闭位置，安装前请勿打开，避免混如杂物造成损坏，影响密封性能。

## 五、阀门安装

- 1、安装前应确认阀门无影响使用的严重磕碰及变形损坏，阀门规格尺寸、公称压力是否与管道一致，避免超压使用引起安全风险，。
- 2、不可连接好法兰再进行焊接，避免高温焊渣损坏密封。
- 3、管道、法兰焊接完成后不可直接安装阀门，应等温度降低后进行安装。
- 4、安装时检查法兰密封垫圈规格，确保紧固后的有效密封接触面积，不可使用自制法兰密封垫圈。
- 5、阀门安装应遵循与阀体箭头指示的流体方向保持一致的原则。
- 6、安装时应清理管道杂物，避免卡阻造成阀门损坏及启闭异常。
- 7、阀门井下安装时，应避免落土或建筑垃圾覆盖掩埋。
- 8、法兰连接应使用强度等级符合要求的螺栓，并对角旋紧，受力均匀。
- 9、管道系统安装完成后，应全开阀门进行管道吹扫，不可忽略此步骤，卡阻造成的损坏可能无法计入质保范畴。

## 六、使用检查

- 1、投入使用前进行阀门表面检查，对于安装过程中出现的磕碰等进行除锈并防腐修补。
- 2、投用后定期巡检，重点检查阀门中法兰、管道端法兰等连接处密封情况。
- 3、应定期进行阀门开关检查，开关方向：顺时针关闭，逆时针打开。重点关注

启闭扭矩的变化情况并进行记录建档。常规驱动方式配置一人即可关住，应避免使用辅助工具进行超力矩操作引起损坏。

4、如条件允许应定期进行关闭检查，重点关注阀门的关闭密封效果，漏水严重影响安全的应尽快更换。

## 七、故障排除

故障	原因	排除方法
关闭漏水	杂物卡阻	打开阀门，大流量冲洗。
	球体、密封损伤	更换球体、密封或更换阀门。
	关闭限位异常	调整匹配限位
阀杆处漏水	阀杆密封磨损	更换填料
	压盖问题	均匀拧紧压盖紧固螺栓
开关无反应	阀杆掉板	更换阀门或阀杆
	驱动装置损坏脱离	更换配件、驱动装置

**声明：以上资料仅供参考使用，不作其他用途。**