

CINCICEN

Z45X 暗杆软密封闸阀

安装手册

江苏新启程工业流体设备有限公司

一、主要用途

本阀门安装用于各种管路上，作为双向闭路设备使用。广泛应用于水务、消防、民建、化工、电力、冶金、轻纺、能源系统等流体管线上作为检修和截流装置使用。

二、产品特点

- 1、阀杆由3道“O”型圈密封，其上设有防尘盖，防止灰尘进入，延长3道“O”型圈使用寿命。
- 2、阀杆梯形螺纹为滚压加工，增强阀杆的强度，提高表面精度，减少摩擦，降低阀门的操作扭矩。
- 3、闸板为整体 EPDM 包胶，无铁芯外露，包胶厚度不小于 2mm。
- 4、大口径闸阀设有导轨，提高闸板寿命，减少摩擦，降低阀门的操作扭矩。
- 5、阀门在工作状态下，可以更换阀杆轴套和”O”形圈，因闸板有上密封设计，实现带压换填料。
- 6、阀体采用直通式、平底密封座设计，能有效防止杂物淤积。
- 7、阀盖密封圈密封采用随形密封槽结构，密封可靠，绝不泄漏。
- 8、阀门内外静电喷涂厚度不小于 250 微米。

三、结构及主要零部件材料，详见技术参数

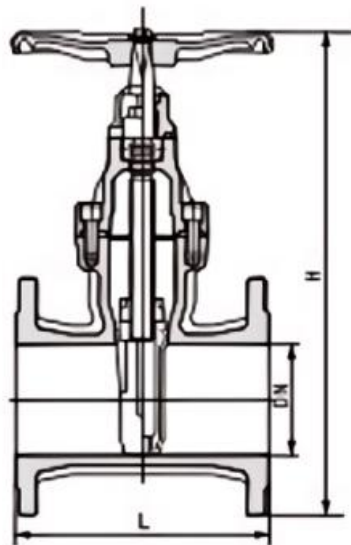

序号	名称	常规材质	可选材质
1	阀体	球墨铸铁	碳钢、不锈钢
2	橡胶阀板	球墨铸铁+橡胶	NBR、EPDM
3	闸板螺母	黄铜	青铜
4	阀盖密封垫	橡胶	NBR、EPDM
5	阀杆	不锈钢	2Cr13/304/316
6	阀盖	球墨铸铁	碳钢、不锈钢
7	垫圈	黄铜	四氟
8	“O”型橡胶圈	橡胶	NBR、EPDM
9	螺栓标准件	碳钢	不锈钢
10	轴套	黄铜	
11	压盖	球墨铸铁	碳钢、不锈钢
12	手轮	球墨铸铁	

注：详细装配配件选择由厂家图纸确认

规格	DN50	DN65	DN80	DN100	DN125	DN150	DN200	DN250	DN300	DN350
L	178	190	203	229	254	267	292	330	356	381
H	313	332	372	424	497	562	680	837	948	1010
规格	DN400	DN450	DN500	DN600	DN700	DN800	DN900	DN1000	DN1200	
L	406	432	457	508	610	660	711	811	960	
H	1220	1280	1480	1665	2200	2600	2800	3000	3120	

注：详细外形尺寸由厂家图纸确认

四、卸货储存

- 1、到货应使用起重设备进行卸车，尽量保持原有外包装。
- 2、单独包装的大口径阀门使用吊装位置搬运或吊装整个阀体重心位置，应避免直接吊装手轮或绳索穿过阀体起吊。

- 3、吊装时，人员保持安全距离，不可在起吊货物下方。
- 4、因阀门部分配件为橡胶材质，应采取室内存放，避免长时间暴露在高温、严寒等恶劣环境中，电动阀门还应注重防水防潮。
- 5、阀门出厂一般处于基本关闭位置，安装前请勿打开，避免混如杂物造成损坏，影响密封性能。

五、阀门安装

- 1、安装前应确认阀门无影响使用的严重磕碰及变形损坏，阀门规格尺寸、公称压力是否与管道一致，避免超压使用引起安全风险，。
- 2、不可连接好法兰再进行焊接，避免高温焊渣损坏密封。
- 3、管道、法兰焊接完成后不可直接安装阀门，应等温度降低后进行安装。
- 4、安装时检查法兰密封垫圈规格，确保紧固后的有效密封接触面积，不可使用自制法兰密封垫圈。
- 5、应设计安装接头配合，为后期使用提供便利。
- 6、阀门安装应遵循与阀体箭头指示的流体方向保持一致的原则。
- 7、安装时应清理管道杂物，避免卡阻造成阀门损坏及启闭异常。
- 8、阀门井下安装时，应避免落土或建筑垃圾覆盖掩埋。
- 9、法兰连接应使用强度等级符合要求的螺栓，并对角旋紧，受力均匀。
- 10、管道系统安装完成后，应全开阀门进行管道吹扫，硬密封闸阀不可忽略此步骤，卡阻造成的损坏可能无法计入质保范畴。

六、使用检查

- 1、投入使用前进行阀门表面检查，对于安装过程中出现的磕碰等进行除锈并防腐修补。
- 2、投用后定期巡检，重点检查阀门中法兰、管道端法兰连接处密封情况。
- 3、应定期进行阀门开关检查，开关方向：顺时针关闭，逆时针打开。重点关注启闭扭矩的变化情况并进行记录建档。DN300 口径以内的闸阀产品，一人即可关住，虽是强制密封阀门也应避免使用辅助工具进行超力矩操作引起损坏。
- 4、如条件允许应定期进行关闭检查，重点关注阀门的关闭密封效果，漏水严重影响安全的应尽快更换。

七、故障排除

故障	原因	排除方法
关闭漏水	杂物卡阻	打开闸阀，大流量冲洗。
	阀板阀体密封损伤	更换闸阀阀板或更换阀门。
阀杆处漏水	阀杆密封磨损	更换填料。
开关无反应	阀杆掉板	更换阀门或阀杆
	阀杆螺母磨损	更换阀杆及阀杆螺母

声明：以上资料仅供参考使用，不作其他用途。